

APC™ by Schneider Electric Basic Rack PDU MANUAL DE INSTALAÇÃO E USO

Caro Usuário,

Você acaba de adquirir um produto APC by Schneider Electric, que foi produzido com um rigoroso padrão de qualidade, prezando pela confiabilidade e segurança de seus equipamentos.

Índice

1. Apresentação	1
2. Cuidados e segurança	1
3. Especificações	1
4. Guia rápido	2
4.1. Visualização do produto	2
4.2. Proteção contra Sobrecorrente	2
4.3. Power Cords compatíveis	2
4.4. Instalação	3
5. Suporte técnico e centro autorizado de serviços APC	3
6. Termo de Garantia	4

1. Apresentação

O APC by Schneider Electric Basic Rack PDU (AP0001-BR) possibilita a distribuição de energia para todo o rack, disponibilizando como saída 20 tomadas NBR 14.136 (padrão 20A) e como entrada uma tomada IEC 60320 C20, o que torna esta PDU flexível, possibilitando que seja conectada a diferentes padrões de tomadas, através de diferentes cabos de alimentação (Power Cord) não inclusos no produto.

2. Cuidados e Segurança



Caro usuário, antes de utilizar sua PDU, por favor, leia as recomendações de segurança a seguir.

- Evite instalar o AP0001-BR em locais com: vibração, umidade ou poeira excessiva, vapores químicos, gases inflamáveis ou luz solar.
- Evite conectar o produto diretamente à rede elétrica, para maior segurança de seus equipamentos, use-o sempre em conjunto com um nobreak e um Power Cord APC.
- O reparo ou manutenção do AP0001-BR somente deve ser feito por técnico qualificado ou pelo Centro Autorizado de Serviço APC.

3. Especificações

Esta unidade foi projetada apenas para uso interno. Certifique-se de ler atentamente o item

2. **Cuidados e Segurança** antes de instalar o produto.

	SKU	AP0001-BR
Capacidade Máxima	16A	
Plug de entrada	1x IEC C20	
Plug de saída	20 NBR 14136 (Padrão 20A)	
Embalagem contém	1 Unidade	
Unidade de Medida	L 5,80 x A 5,50 C 77,0	

4. Guia rápido

Inspeccione o pacote e o conteúdo e verifique se não há danos e se todas as peças foram enviadas. Informe imediatamente qualquer dano que tenha ocorrido durante o transporte ao agente de entrega. Informe se alguma peça estiver faltando, se houver danos no produto ou outros problemas com o produto à APC ou ao seu revendedor APC.

Quantidade	Item
1	Basic Rack PDU (PDU básica montada com rack)
2	Suportes de montagem vertical
8	Parafusos M4 de cabeça chata



Os materiais de envio são recicláveis. Guarde-os para usar mais tarde ou descarte-os de modo apropriado.

4.1 Visualização do Produto

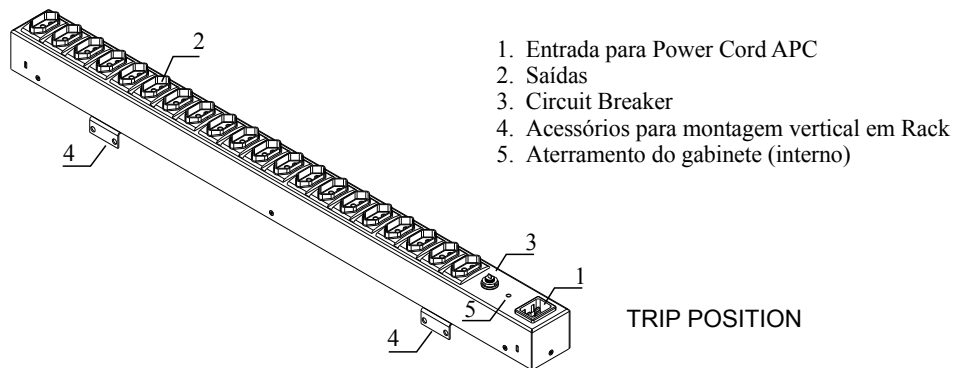

1. Entrada para Power Cord APC
2. Saídas
3. Circuit Breaker
4. Acessórios para montagem vertical em Rack
5. Aterramento do gabinete (interno)

TRIP POSITION

4.2 Proteção contra sobrecorrente

O Basic Rack PDU (AP0001-BR) possui um Disjuntor Rearmável (Circuit Breaker) que tem a função de proteção contra sobrecorrente. Caso a corrente ultrapasse 20A, o dispositivo irá acionar, desligando todos os equipamentos conectados à PDU. Caso isso ocorra, remova cargas adicionais e pressione o botão para rearmar o Disjuntor.

Disjuntor desarmado, equipamentos desligados

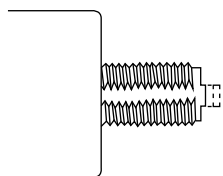

Disjuntor armado, equipamentos energizados

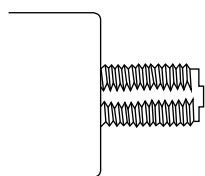

4.3 Power Cords compatíveis

O Basic Rack PDU (AP0001-BR) precisa de um Cabo de Força (Power Cord) para ser conectado à rede elétrica. Verifique a tabela de compatibilidade abaixo:

SKU	Entrada (Macho)	Saída (Fêmea)	Comprimento	Capacidade	Uso
AP0002-BR	NBR 14136	IEC C19	1,8m	16A	Nobreaks "BR"
AP9871	NEMA L6-20P	IEC C19	3,7m	16A	Nobreaks "XLT"
AP9877	IEC-320 C20	IEC C19	2,0m	16A	Nobreaks "I" ou "XLI"

4.4 Instalação

Opções de montagem: A Unidade de distribuição de energia montada em rack (PDU) pode ser instalada de duas maneiras: utilizando os acessórios de montagem sem ferramentas (fornecidos) ou os suportes de montagem vertical (fornecidos).

Montagem sem ferramentas

Nota: para montar a PDU no rack usando a opção de montagem sem ferramentas, você deve instalá-la no Gabinete NetShelter SX.

1. Deslize ambas as estacas de montagem até os orifícios localizados no canal do cabo dentro do painel traseiro do gabinete.
2. Encaixe a PDU montada em rack no lugar, empurrando-a para baixo até encaixá-la na posição correta.
3. Conecte o cabo de força (não incluso) no plugue de entrada.
4. Conecte os equipamentos na PDU.

Observação: você poderá montar duas PDU em um dos lados do gabinete utilizando o método de montagem sem ferramentas.

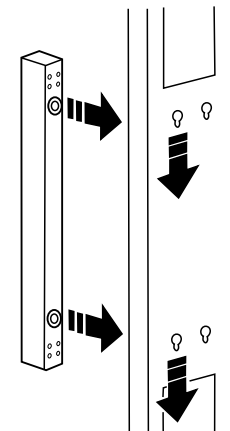

Montagem com ferramentas

Para montar o módulo principal verticalmente em um rack NetShelter ou padrão EIA-310-D:

1. Conecte os suportes de montagem vertical no módulo principal usando quatro parafusos de cabeça chata M4 por suporte.
2. Conecte a PDU a um trilho de montagem vertical na traseira do gabinete usando dois parafusos adicionais por suporte (não fornecidos).
3. Conecte o cabo de força (não incluso) no plugue de entrada.
4. Conecte os equipamentos na PDU.

Observação: utilize apenas os parafusos fornecidos.

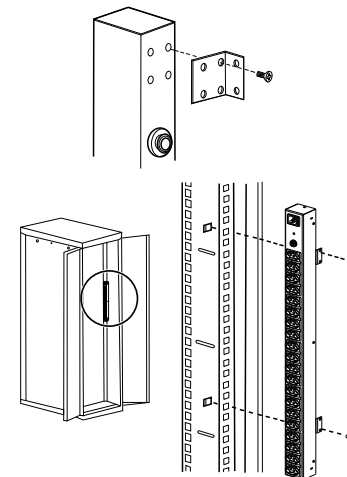

5. Suporte Técnico e Centro Autorizado de Serviços APC

Os reparos nos produtos em garantia devem ser realizados exclusivamente pelo CASC- Centro Autorizado de Serviço APC. Os técnicos são capacitados para a correta manutenção dos nobreaks, estabilizadores e módulos isoladores, usando peças originais de fábrica. Para entrar em contato, utilize o Suporte Técnico APC através do website, www.apc.com/br ou entre em contato através do telefone do Serviço de Atendimento ao Cliente: 0800-728-9110.

6. Termo de Garantia

Condições de garantia:

Atenção: este certificado é uma garantia adicional à legalmente oferecida ao Consumidor pela APC. Para que esta garantia tenha validade é indispensável a apresentação do Certificado acompanhado da respectiva Nota Fiscal de compra do produto.

A garantia está diretamente relacionada ao cumprimento de todas as recomendações indicadas no Manual de Instalação e Uso que acompanha o produto, cuja leitura é altamente recomendada.

A APC concede a este produto garantia complementar de 1 (um) ano e 9 (nove) meses à legal (3 meses) e garante este produto contra eventuais defeitos de fabricação que porventura sejam identificados no prazo de 2 (dois) anos, contados a partir da data de emissão da Nota Fiscal de venda ao Consumidor, desde que tenha sido instalado e utilizado conforme as orientações contidas no Manual de Instalação e Uso. É importante que o produto seja testado no local da compra.

1. A garantia terá **validade** pelo prazo legal acima especificado, contado a partir da data de aquisição pelo primeiro consumidor final, mesmo que a propriedade do produto tenha sido transferida.
2. Constatado o defeito, o **Consumidor deverá** entrar em contato com o Suporte Técnico APC pelo telefone 0800-728-9110. O exame e reparo do produto só poderá ser efetuado pela Rede de Assistências Técnicas Autorizadas. O encaminhamento para reparos e a retirada do produto dos Postos de Serviços Autorizados devem ser feitos exclusivamente pelo Consumidor. Nenhum Revendedor ou Posto de Serviço está autorizado pela APC a executar essas ações pelo consumidor. Todos os eventuais danos ou demoras resultantes da não observância dessas recomendações fogem à responsabilidade da APC.
3. Dentro do prazo de garantia, a **troca de partes, peças e componentes** defeituosos será gratuita, assim como a mão-de-obra aplicada. Essa garantia não cobre, no entanto, atendimento domiciliar. Caso deseje ser atendido em seu endereço, o consumidor deverá entrar em contato com um dos Serviços Autorizados constantes no site www.apc.com/br e consultá-los sobre a cobrança de taxa de visita. A cobrança ou não dessa taxa fica a critério de cada Centro Autorizado de Serviço APC. A APC by Schneider Electric e a sua rede de Assistências Técnicas estão autorizadas a substituírem os produtos ou peças com defeito por novos(a) ou recuperados(a), sendo assim os itens substituídos passam a ser de propriedade exclusiva da APC by Schneider Electric
4. Os componentes: gabinete (superfície externa), **tampa do compartimento** e serviços de manutenção no fim do prazo da garantia, serão garantidos contra defeitos de fabricação pelo período legal de 90 (noventa) dias. A constatação do defeito deverá ser feita por técnico habilitado pela fabricante.
5. A garantia não cobre:
 - a) Transporte e remoção de produtos para conserto/**instalação**.
 - b) **Caso o consumidor deseje ser atendido no local** de instalação do produto, ficará a critério da Autorizada a cobrança ou não da taxa de visita, devendo o consumidor consultá-lo quando solicitar o serviço. Caso não haja Autorizada APC em sua localidade, o consumidor será responsável pelas despesas e pela segurança do transporte de ida e volta do produto a um Centro Autorizado situado em outra localidade.
 - c) O atendimento ao consumidor, gratuito ou remunerado, por Assistências Técnicas não autorizadas pela APC.
 - d) Transporte e remoção de produtos que estejam instalados em locais de risco até a Autorizada.
 - e) Serviços de instalação, pois estas informações constam no **Manual de Instruções**.
6. Por tratar-se de garantia contratual e complementar à legal (**90 dias**), **fica convencionado que a mesma perderá totalmente a sua validade se ocorrer uma das hipóteses a seguir expressas:**
 - a) **Se o defeito apresentado for ocasionado pelo mau uso do produto** pelo consumidor ou terceiros estranhos ao fabricante.
 - b) Se o produto for examinado, alterado, adulterado, fraudado, ajustado, corrompido ou consertado por pessoa não autorizada pelo fabricante.
 - c) Se ocorrer a ligação desse produto a instalações elétricas ou lugares inadequados, diferentes das recomendadas no manual de instruções ou sujeitas a flutuações excessivas.
 - d) Se o dano tiver sido causado por acidentes, como quedas, ou agentes da natureza, como raios, inundações, desabamentos e demais causas de força maior ou casos fortuitos.
 - e) Se a Nota Fiscal da compra apresentar rasuras ou modificações.
7. Estão excluídos desta garantia os eventuais defeitos decorrentes do **desgaste natural do produto ou causados** por negligência, imperícia ou imprudência do consumidor no cumprimento das instruções contidas no seu Manual de Instruções.
8. Estão igualmente excluídos desta garantia os defeitos decorrentes do uso do **produto fora das aplicações regulares para os** quais foi projetado.
9. A APC garantirá a disponibilidade de peças por 5 anos a contar da data em que **cessar a fabricação** desse modelo.

SUPORTE TÉCNICO APC
0800 728 9110

www.apc.com/br

APC[®]
by Schneider Electric