

Organizador horizontal de cabos

AR8600A, AR8602A, AR8603A, AR8605, AR8606, AR8612

		Profundidade	
		4 pol. (101,6 mm)	4 pol. (101,6 mm)
Altura	1U	AR8602A 	AR8612 
	2U	AR8600A 	AR8603A  AR8606 
	3U		AR8605 

Ferramentas necessárias (não fornecidas)

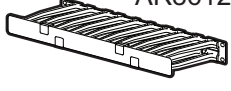
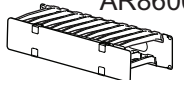
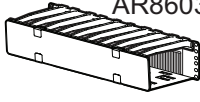
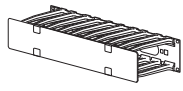
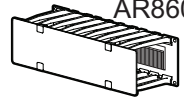
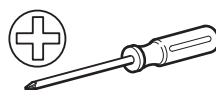

Porcas gaiola

OBSERVAÇÃO: Leia e siga as instruções de instalação do fabricante para o equipamento de montagem em rack.

Localize o espaço U superior e inferior nos trilhos de montagem vertical. Cada terceiro furo nos trilhos de montagem é numerado para indicar o meio de um espaço U.

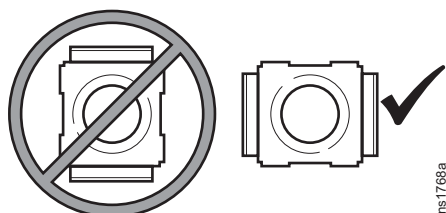
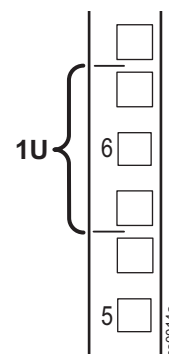

OBSERVAÇÕES:

Instale as porcas gaiola horizontalmente, de modo que as abas encaixem nas laterais do furo quadrado.

Instale as porcas gaiola no interior do flange de montagem vertical.

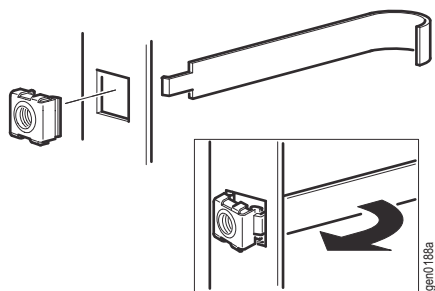

Instalação:

Na parte interna do gabinete, insira a porca gaiola no furo quadrado.

Encaixe uma aba do conjunto de porcas gaiola no lado mais distante do furo.

Coloque a ferramenta para porca gaiola no outro lado da porca gaiola e puxe para encaixar na posição correta.

⚠ CUIDADO

RISCO DE QUEDA DE EQUIPAMENTO

Nunca instale as porcas gaiola verticalmente, com as abas encaixadas nas partes superior e inferior do furo quadrado. Isso torna insegura a montagem dos equipamentos em rack.

O não cumprimento destas instruções pode resultar em ferimentos ou em danos ao equipamento.

Remoção:

Remova todos os parafusos presos.

Segure a porca gaiola e aperte os lados para soltá-la do furo quadrado.

Instalação

Ajuste a profundidade dos trilhos de montagem vertical (se necessário) para gabinetes que não sejam de rede.

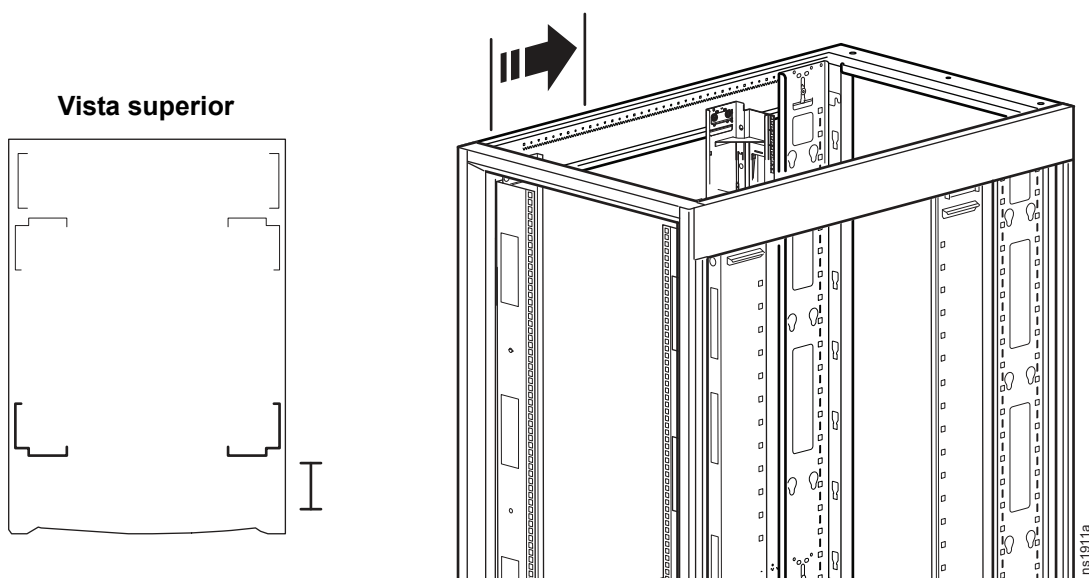

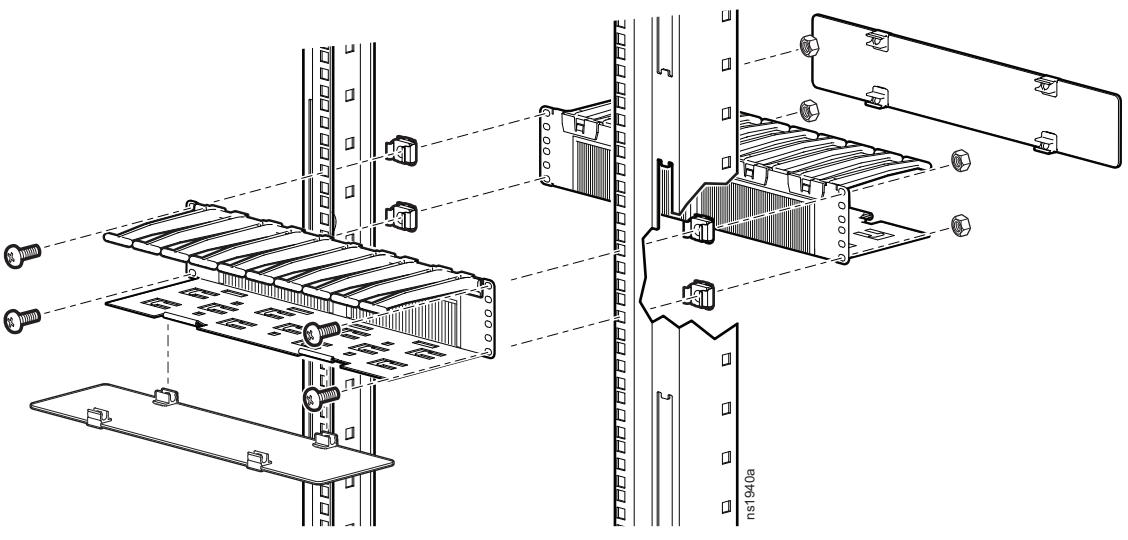
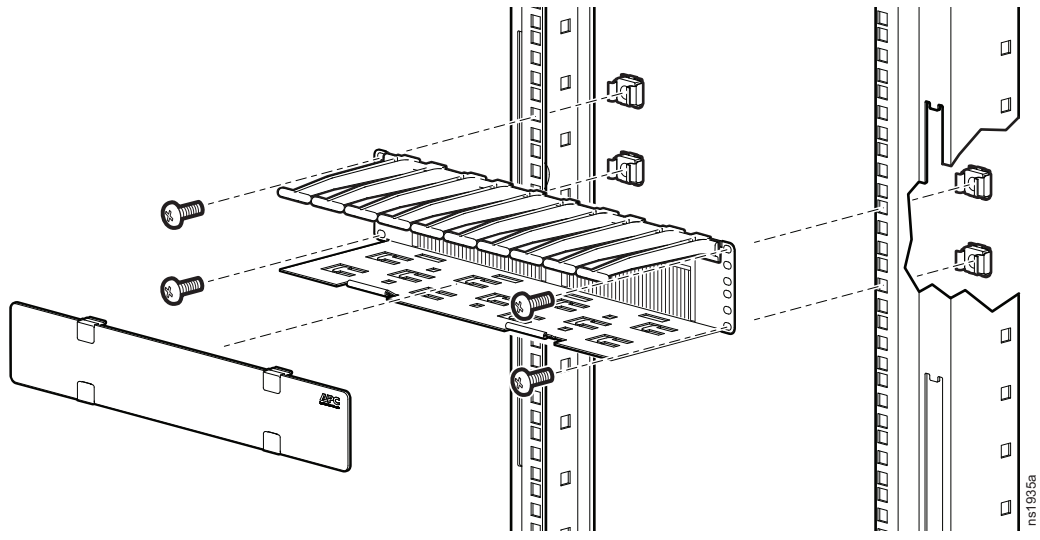

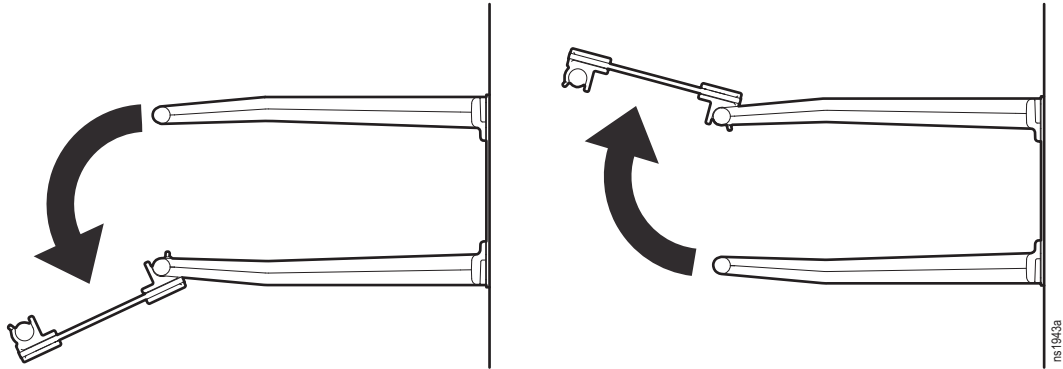

Informações sobre o serviço de atendimento ao cliente e sobre
garantia estão disponíveis em www.schneider-electric.com.
© 2016 Schneider Electric. Todos os direitos reservados.

990-4898A-024
12/2015